

**Merci de lire attentivement les instructions suivantes avant d'utiliser le produit.**

### Principales caractéristiques & Paramètres techniques

Tension nominale : DC12/1.5A

Puissance nominale : 10W

Source lumineuse LED haute intensité (Durée de vie > 30 000H)

Triple intensité lumineuse : Lumière blanche (2800-3200K) -

Lumière naturelle (4000-4500K) - Lumière jaune (6000-6500K)

Flux lumineux max. 1600 LUX (Mesuré à 37 cm de distance)

IRC >80

Bouton tactile pour réglage de la lumière

Commande au dos de la lampe pour réglage des différentes fonctions (Date et heures - alarme - températures)

Port USB au dos de la lampe

### Mode d'emploi

1. Connectez l'adaptateur au dos de la lampe.



2. Ajustement et réglage de la lumière :

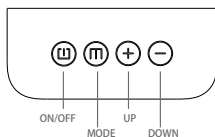

Allumer et éteindre la lampe : Appuyez sur (On/Off)

Ajustement de la luminosité : Appuyez sur + pour augmenter / - pour diminuer l'intensité lumineuse

3. Réglage de la température de couleur : Appuyez sur (Mode) - 1. Lumière naturelle - 2. Lumière blanche - 3. Lumière jaune

### Réglage des options (Au dos de la lampe)

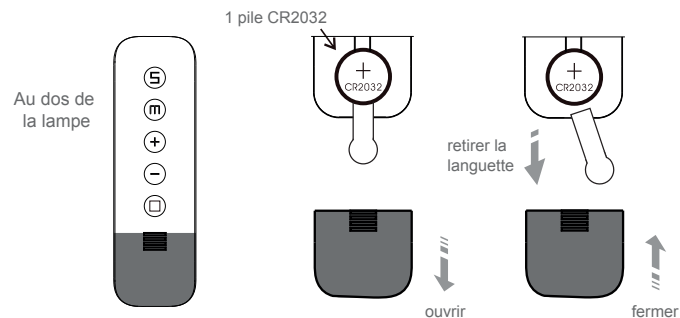

### 1. Heure et date

Appuyez sur (+) pour le format de l'heure (12 ou 24H)

Appuyez sur (S) puis sur (+/-) pour régler l'heure, puis confirmer (S)

Appuyez sur (+/-) pour régler les minutes, puis confirmer (S)

Appuyez sur (+/-) pour régler l'année, puis confirmer (S) (Sur écran Heure/min)

Appuyez sur (+/-) pour régler le mois, puis confirmer (S)

Appuyez sur (+/-) pour régler le jour, puis confirmer (S)

La séquence des réglages est : Heure - Minute - Année - Mois

### 2. Alarme

Appuyez sur (M) pour entrer dans le mode alarme

Appuyez sur (S) puis sur (+/-) pour régler l'heure, puis confirmer (S)

Appuyez sur (+/-) pour régler les minutes, puis confirmer (S)

Appuyez sur (+/-) pour régler la durée de l'alarme (0-60secondes), puis confirmer (S)

Appuyez sur (+/-) pour choisir votre musique, puis confirmer (S). 8 musiques différentes existent.

Appuyez sur (+/-) Pour activer l'alarme et la fonction Snooze. La séquence des réglages est : Allumage Snooze - Allumage Alarme - Arrêt Snooze et Alarme, puis confirmer (S). Avec la fonction Snooze, l'alarme recommencera.

Appuyez sur (S) ou tout autre bouton pour arrêter l'alarme.

Appuyez sur (M) pour désactiver l'alarme

La séquence des réglages est : Heure - Minute - Snooze - Music - Retour

### 3. Température

Appuyez sur (-) pour régler le format de la température (Celsius ou Fahrenheit)

### 4. Luminosité de l'écran LCD

Lorsque votre lampe est allumée, vous pouvez changer la luminosité de votre écran d'affichage LCD. Appuyez sur (□) pour augmenter ou diminuer la luminosité. Vous pouvez aussi éteindre l'écran.

### Inclus dans le pack

1 Lampe Model VIVA

1 notice d'utilisation

1 câble adaptateur

### Précautions

1. La source lumineuse LED de cette lampe ne peut être remplacée. Lorsque la lumière arrive en fin de vie, il faudra changer de lampe.
2. Ne pas désassembler le produit. Le produit ne sera plus garanti.
3. Seul un câble ayant les mêmes spécifications que celui fourni pourra le remplacer
4. Ne pas approcher les yeux trop près de la source lumineuse lorsque la lampe est en marche afin d'éviter tout accident.
5. Ce produit n'est pas adapté à un usage extérieur.
6. Afin de ne pas endommager le produit, il convient de le protéger de la pluie, de l'humidité, et d'un environnement à haute température

### Présentation du produit

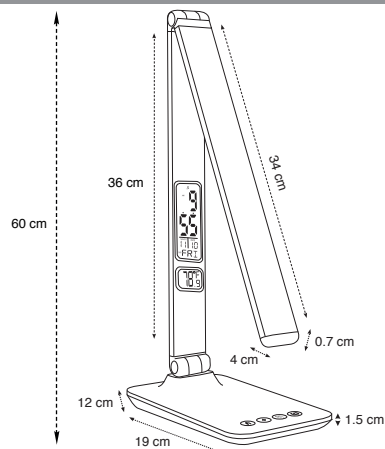

For your convenience to enjoy all advantages of this product, please carefully read user manual before using.

### Main Features & Technical Parameters

Power supply: DC12/1.5A

Rated power : 10W

Light source: High photosynthetic efficiency semiconductor LED (lifetime > 30 000H)

Three light modes switch: white light (2800-3200K) natural light (4000-4500K) - yellow light (6000-6500K)

Max illuminance:  $\geq 1600\text{LUX}$  (The Intensity of Illumination measured from the lamp perpendicular to the table top 37cm distance)

CRI >80

Dimming type: Capacitive touch control ON/OFF key, Step-less dimming

Control setting on the back of the lamp (Date - Time - Alarm - Temperature)

USB connection at the back of the lamp

### Operating Instruction

1. Connect the power adapter in the rear of the lamp base



2. Brightness and mode adjustment (ref to the details from Light Control Section):

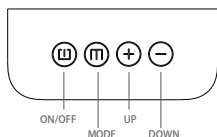

Turn on the lamp: press the "ON/OFF" key to turn the lamp on or off.

Brightness adjustment: In the open state, click the "UP" key to increase lamp brightness. In the open state, click the "DOWN" key to decrease lamp brightness

3. Light mode: Press the "MODE" key to adjust the three-color temperature modes: Natural white light - 2. Cold white light - 3. Warm white light

### Light display control (Back of the lamp)

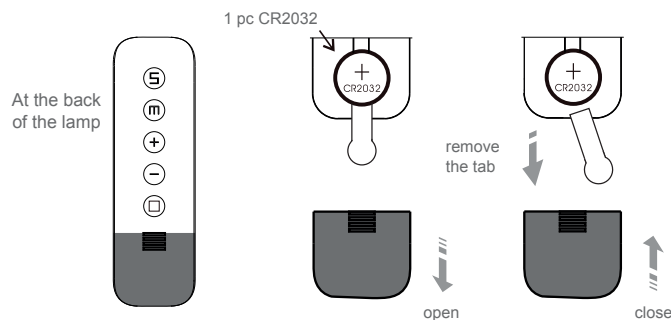

#### 1. Time & Date setting

Press (+) for the time format (12 or 24H)

Press (S) then (+/-) to set the time, then confirm (S)

Press (+/-) to set the minutes, then confirm (S)

Press (+/-) to set the year, then confirm (S) (On screen Hour/min)

Press (+/-) to set the month, then confirm (S)

Press (+/-) to set the day, then confirm (S)

The sequence of settings is Hour - Minute - Year - Month

#### 2. Alarm

Press (M) to enter in the alarm mode

Press (S) then (+/-) to set the time, then confirm (S)

Press (+/-) to set the minutes, then confirm (S)

Press (+/-) to set the alarm duration (0-60seconds), then confirm (S)

Press (+/-) to select your music, then confirm (S). 8 different music exist.

Press (+/-) to activate the alarm and snooze function. The sequence of settings is Snooze On - Alarm On - Snooze Off and Alarm Off, then confirm (S). With the Snooze function, the alarm will start again.

Press (S) or any other button to stop the alarm.

Press (M) to deactivate the alarm

The sequence of settings is Hour - Minute - Snooze - Music - Back

#### 3. Temperature

Press (-) to set the temperature format (Celsius or Fahrenheit)

#### 4. Brightness of the LCD display

When your lamp is on, you can change the brightness of your LCD display screen. Press (□) to increase or decrease the brightness. You can also turn off the screen.

### Product Illustration

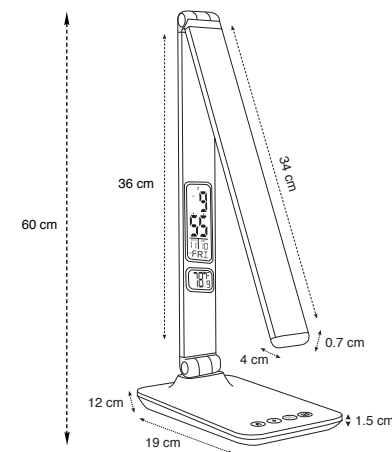

### Package contents

- 1 Lamp
- 1 Charging cable
- 1 instruction manual

### Cautions

1. The LED light source of this lamp cannot be replaced. When the light reaches the end of life, it will be necessary to change the lamp.
2. Do not disassemble the product. The product will not be any more under guarantee.
3. Only a cable with the same specifications as the one supplied will replace it (DC12V / 1.5A)
4. Do not get your eyes too close to the light source when the lamp is on to prevent accidents.
5. This product is not suitable for outdoor use.
6. In order to not damage the product, it should be protected from rain, moisture, and a high temperature

Lea atentamente las siguientes instrucciones antes de utilizar el producto.

### Características Principales y Parámetros Técnicos

Tensión nominal: DC12 / 1.5A

Potencia nominal: 10 W

Fuente de luz LED de alta intensidad (Vida útil > 30,000 H)

Intensidad de luz triple: luz blanca (2800-3200K) - luz natural

(4000-4500K) - luz amarilla (6000-6500K)

Flujo luminoso máximo 1600 LUX (medido a una distancia de 37 cm)

IRC > 80

Apriete el botón para ajustar la luz

Control en la parte posterior de la lámpara para configurar las diversas funciones (Fecha y hora - alarma - temperatura)

Puerto USB en la parte posterior de la lámpara.

### Instrucciones de Funcionamiento

1. Conecte el adaptador a la parte posterior de la lámpara



2. Ajuste y reglaje de la luz:

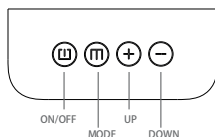

Encendido y apagado de la lámpara: Presione (On / Off)

Ajuste del brillo: presione + para aumentar / - para disminuir la intensidad de la luz

3. Configuración de la temperatura de color: Presione (Modo) - 1. Luz natural - 2. Luz blanca - 3. Luz amarilla

Opciones de configuración (en la parte posterior de la lámpara)

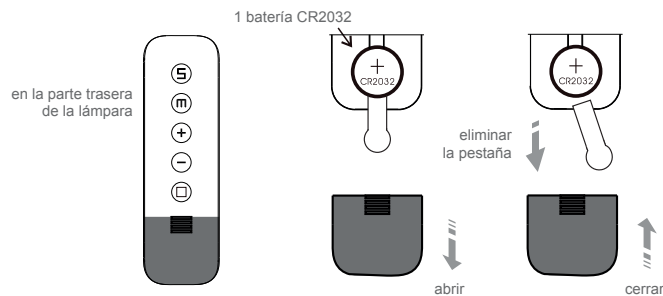

#### 1. Hora y Fecha

Presione (+) para el formato de hora (12 o 24H)

Presione (S) y luego (+/-) para configurar la hora, luego confirme (S)

Presione (+/-) para configurar los minutos, luego confirme (S)

Presione (+/-) para configurar el año, luego confirme (S) (En hora / pantalla Min)

Presione (+/-) para configurar el mes, luego confirme (S)

Presione (+/-) para configurar el día, luego confirme (S)

La secuencia de ajustes es: Hora - Minuto - Año - Mes

#### 2. Alarma

Presione (M) para poner al modo de alarma

Presione (S) y luego (+/-) para configurar la hora, luego confirme (S)

Presione (+/-) para configurar los minutos, luego confirme (S)

Presione (+/-) para configurar la duración de la alarma (0-60 segundos), luego confirme (S)

Presione (+/-) para seleccionar su música, luego confirme (S). Existen 8 músicas diferentes.

Presione (+/-) para activar la función de alarma y repetición. La secuencia de ajustes es: Posponer encendido - Alarma encendida - Posponer apagado y Alarma encendida, luego confirme (S). Con la función Posponer, la alarma comenzará nuevamente.

Presione (S) o cualquier otro botón para detener la alarma.

Presione (M) para apagar la alarma

La secuencia de ajustes es: Hora - Minuto - Posponer - Música - Volver

#### 3. Temperatura

Presione (-) para configurar el formato de temperatura (Celsius o Fahrenheit)

4. Brillo de la pantalla LCD.

Cuando su lámpara está encendida, puede cambiar el brillo de su pantalla LCD. Presione (□) para aumentar o disminuir el brillo.

También puede apagar la pantalla.

### Contenido de la Entrega

1 Lámpara modelo VIVA

1 Cable adaptador

1 Instrucciones de uso

### Precauciones

1. La fuente de luz LED de esta lámpara no se puede reemplazar. Cuando la luz llegue al final de su vida útil, será necesario cambiar la lámpara.
2. No desmonte el producto. El producto ya no estará garantizado.
3. Solo un cable con las mismas especificaciones que el suministrado puede reemplazarlo
4. No acerque demasiado los ojos a la fuente de luz cuando la lámpara esté encendida para evitar accidentes.
5. Este producto no es adecuado para uso en exteriores.
6. Para no dañar el producto, debe protegerse de la lluvia, la humedad y un ambiente de alta temperatura.

### Ilustración del Producto

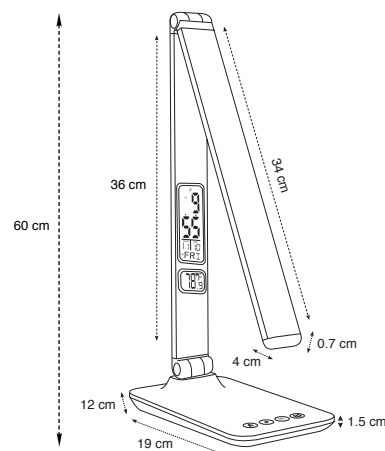

# DE GEBRAUCHSANWEISUNG

Lesen Sie die Bedienungsanleitung vor der Verwendung sorgfältig durch, damit Sie alle Vorteile dieses Produkts nutzen können

## Hauptmerkmale und technische Parameter

Stromversorgung: DC12 / 1.5A

Nennleistung: 10W

Lichtquelle: Halbleiter-LED mit hoher photosynthetischer Effizienz (Lebensdauer > 30 000Std)

Schalter mit drei Lichtmodi: weißes Licht (2800-3200K) natürliches Licht (4000-4500K) - gelbes Licht (6000-6500K)

Max Beleuchtungsstärke: ≥1600 Lux (Die Intensität der Beleuchtung gemessen von der Lampe senkrecht zur Tischplatte mit 37 cm Abstand)

CRI >80

Verdunkelungsart: Kapazitive Berührungssteuerung EIN / AUS-Taste, stufenloses Verdunkeln

Steuerungseinstellung auf der Rückseite der Lampe (Datum - Uhrzeit - Alarm - Temperatur)

USB-Anschluss an der Rückseite der Lampe

## Gebrauchsanweisung

1. Schließen Sie das Netzteil an der Rückseite des Lampensockels an



2. Helligkeits- und Moduseinstellung (siehe Details im Abschnitt Lichtsteuerung)

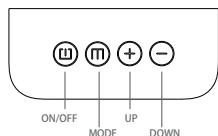

Lampe einschalten: Drücken Sie die Taste "ON / OFF", um die Lampe ein- oder auszuschalten.

Helligkeitsanpassung: Klicken Sie im geöffneten Zustand auf die Taste "UP", um die Lampenhelligkeit zu erhöhen. Klicken Sie im geöffneten Zustand auf die Taste "AB", um die Lampenhelligkeit zu verringern

3. Lichtmodus: Drücken Sie die Taste "MODE", um die drei Farbtemperaturmodi einzustellen: 1. Natürliches weißes Licht - 2. kaltes weißes Licht - 3. warmes weißes Licht

## Lichtzeigesteuerung (Rückseite der Lampe)

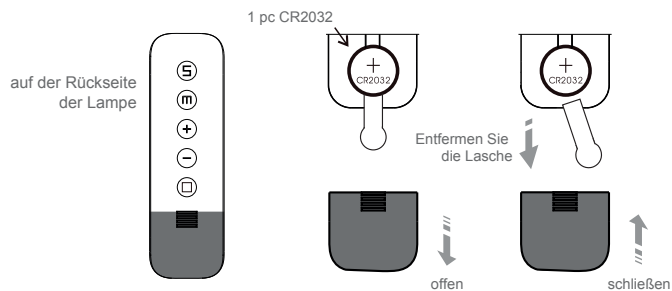

### 1. Datum & Uhrzeit einstellen

Drücken Sie (+) für das Zeitformat (12 oder 24 Stunden)

Drücken Sie (S) und dann (+/-), um die Zeit einzustellen, und bestätigen Sie dann (S).

Drücken Sie (+/-), um die Minuten einzustellen, und bestätigen Sie dann (S)

Drücken Sie (+/-), um das Jahr einzustellen, und bestätigen Sie dann (S) (On screen Hour / min).

Drücken Sie (+/-), um den Monat einzustellen, und bestätigen Sie dann (S).

Drücken Sie (+/-), um den Tag einzustellen, und bestätigen Sie dann (S).

Die Reihenfolge der Einstellungen ist Stunde - Minute - Jahr - Monat

### 2. Drücken Sie (M), um in den Alarmmodus zu gelangen

Drücken Sie (S) und dann (+/-), um die Zeit einzustellen, und bestätigen Sie dann (S).

Drücken Sie (+/-), um die Minuten einzustellen, und bestätigen Sie dann (S)

Drücken Sie (+/-), um die Alarmdauer einzustellen (0-60 Sekunden), und bestätigen Sie dann (S).

Drücken Sie (+/-), um Ihre Musik auszuwählen, und bestätigen Sie dann (S). Es gibt 8 verschiedene Musikrichtungen.

Drücken Sie (+/-), um die Alarm- und Schlummerfunktion zu aktivieren. Die Reihenfolge der Einstellungen ist "Schlummer ein" - "Alarm ein" - "Schlummer aus" und "Alarm aus". Dann bestätigen Sie (S). Mit der Snooze-Funktion wird der Alarm erneut gestartet.

Drücken Sie (S) oder eine beliebige andere Taste, um den Alarm zu stoppen.

Drücken Sie (M), um den Alarm zu deaktivieren

Die Reihenfolge der Einstellungen ist Stunde - Minute - Schlummer - Musik - Zurück

### 3. Temperatur

Drücken Sie (-), um das Temperaturformat einzustellen (Celsius oder Fahrenheit).

### 4. Helligkeit der LCD-Anzeige

Wenn Ihre Lampe leuchtet, können Sie die Helligkeit Ihres LCD-Bildschirms ändern. Drücken Sie (□), um die Helligkeit zu erhöhen oder zu verringern. Sie können den Bildschirm auch ausschalten.

## Produkt Illustration

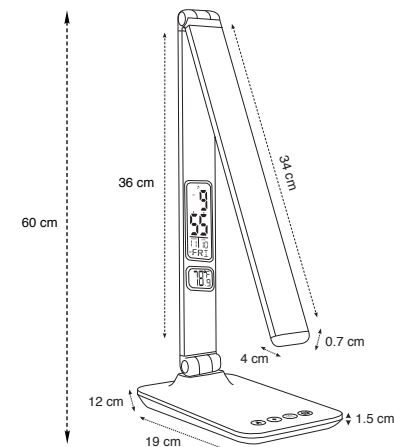

## Packungsinhalt

- 1 Lampe
- 1 Ladekabel
- 1 Bedienungsanleitung

## Vorsichtshinweise

- Die LED-Lichtquelle dieser Lampe kann nicht ausgetauscht werden. Wenn das Licht das Ende der Lebensdauer erreicht, muss die Lampe gewechselt werden.
- Zerlegen Sie das Produkt nicht. Das Produkt unterliegt nicht mehr der Garantie.
- Nur ein Kabel mit den gleichen Spezifikationen wie das mitgelieferte ersetzt es (DC12V / 1,5A)
- Halten Sie Ihre Augen nicht zu nah an die Lichtquelle, wenn die Lampe eingeschaltet ist, um Unfälle zu vermeiden.
- Dieses Produkt ist nicht für den Außenbereich geeignet.
- Um das Produkt nicht zu beschädigen, sollte es vor Regen, Feuchtigkeit und hohen Temperaturen geschützt werden

Per fruire di tutti i vantaggi di questo prodotto, leggere attentamente il manuale dell'utente prima dell'utilizzo

### Principali caratteristiche e dati tecnici

Alimentazione: DC12/1.5A

Potenza nominale: 10W

Sorgente luminosa: LED a semiconduttore ad alta efficienza fotosintetica (durata > 30 000 ore)

Interruttore a tre tipologie di luce: luce bianca (2800-3200 K) luce naturale (4000-4500 K) - luce gialla (6000-6500 K)

Illuminamento massimo:  $\geq 1600$ LUX (l'intensità dell'illuminazione è misurata tenendo la perpendicolare tra lampada e distanza 37 cm del piano)

Temperatura del colore: indice di resa cromatica (IRC):  $Ra \geq 80$

Accensione/spegnimento: tasto ON / OFF con controllo tattile capacitivo, regolazione graduale

Impostazione delle funzioni sul retro della lampada (Data - Ora - Allarme - Temperatura)

Connessione USB sul retro della lampada

### Modalità d'impiego

1. Collegare l'alimentatore nella parte posteriore della base



2. Luminosità e regolazione della modalità (fare riferimento ai dettagli dalla sezione Controllo luce)

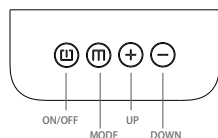

Accendi la lampada: premi il tasto "ON / OFF" per accendere o spegnere la lampada.

Regolazione dell'intensità luminosa: quando la lampada è accesa, fare clic sul tasto "UP" per aumentare la luminosità, fare clic sul tasto "DOWN" per ridurla

3. Modalità luce: premere il tasto "MODE" per scegliere fra le tre opzioni: luce bianca naturale - 2. luce bianca fredda - 3. luce bianca calda

### Impostazione delle opzioni (retro della lampada)

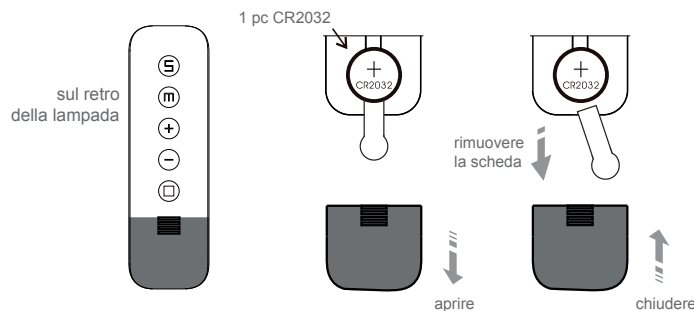

#### 1. Impostazione data e ora

Premere (+) per il formato dell'ora (12 o 24 ore)

Premere (S) quindi (+/-) per impostare l'ora, quindi confermare (S)

Premere (+/-) per impostare i minuti, quindi confermare (S)

Premere (+/-) per impostare l'anno, quindi confermare (S) (sullo schermo Ora / Min)

Premere (+/-) per impostare il mese, quindi confermare (S)

Premere (+/-) per impostare il giorno, quindi confermare (S)

La sequenza delle impostazioni è Ora - Minuti - Anno - Mese

#### 1. Sveglia

Premere (M) per accedere alla modalità sveglia

Premere (S) quindi (+/-) per impostare l'ora, quindi confermare (S)

Premere (+/-) per impostare i minuti, quindi confermare (S)

Premere (+/-) per impostare la durata della sveglia (0-60 secondi), quindi confermare (S)

Premere (+/-) per selezionare la suoneria, quindi confermare (S).

Esistono 8 suonerie diverse.

Premere (+/-) per attivare la funzione sveglia e snooze. La sequenza delle impostazioni è Snooze On - Allarme On - Snooze Off e Allarme Off, quindi confermare (S). Con la funzione Snooze, la sveglia si riavvierà.

Premere (S) o qualsiasi altro pulsante per interrompere la sveglia.

Premere (M) per disattivare la sveglia

La sequenza delle impostazioni è Ora - Minuti - Ripeti - Musica - Indietro

#### 2. Temperatura

Premere (-) per impostare il formato della temperatura (Celsius o Fahrenheit)

#### 3. Luminosità del display LCD

Quando la lampada è accesa, è possibile modificare la luminosità del display LCD. Premere (□) per aumentare o ridurre la luminosità. Puoi anche spegnere lo schermo.

### Illustrazione prodotto

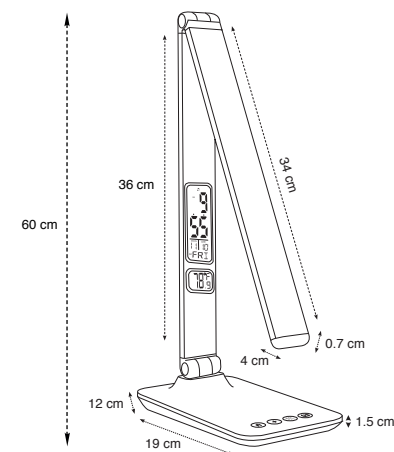

### Contenuto della confezione

- 1 Lampada
- 1 Cavo di ricarica
- 1 Manuale di istruzioni

### Precauzioni

1. La sorgente luminosa a LED di questa lampada non può essere sostituita. Quando la luce raggiunge la fine della vita, sarà necessario cambiare la lampada.
2. Non smontare il prodotto. In caso di manomissione il prodotto non sarà più in garanzia.
3. In caso di sostituzione, acquistare un cavo con le stesse specifiche di quello fornito (DC12V / 1.5A)
4. Per prevenire eventuali incidenti, non avvicinare troppo gli occhi alla fonte di luce quando la lampada è accesa.
5. Questo prodotto non è adatto per uso esterno.
6. Per non danneggiare il prodotto, deve essere protetto da pioggia, umidità ed alte temperature