

# PMV5

ROBUST WALL PEG

CLOSE <sup>2</sup>  
CLOTHES

Practical and sturdy, the PMV5 wall peg is the accessory to have in your shared or personal spaces



5 doppelte  
Holzhaken mit  
abgerundeter Form  
für einen perfekten  
Schutz der  
Kleidung



Robuste Struktur  
und stabile  
Haken (Tragkraft bis  
zu 5 kg pro Haken))

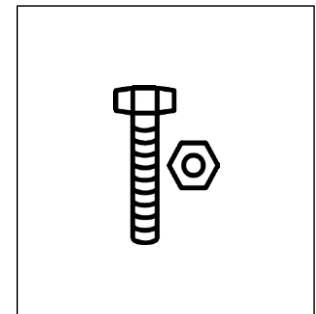

Befestigungssystem  
mitgeliefert



Der Wandhaken PMV5 mit seinem schlichten und eleganten Design ist das ideale Accessoire für Ihre Arbeitsumgebung/ Gemeinschaftsräume. Er besteht aus einer Stahlkonstruktion, fünf doppelten Holzhaken und Schrauben zur einfachen Befestigung.

Der Wandhaken PMV5 passt in alle Ihre Gemeinschafts-, Arbeits- und Empfangsbereiche. Außerdem ermöglicht seine aneinanderreihbare Struktur die Bildung von Hakenreihen.

Quand le beau rejoint l'utile

# PMV5

ROBUST WALL PEG

**CLOSE<sup>2</sup>  
CLOTHES**

Practical and sturdy, the PMV5 wall peg is the accessory to have in your shared or personal spaces

## PRODUKTMERKMALE

Referenz	PMV5
EAN	3129710013142
Materialien	Struktur: Stahl mit Epoxidbeschichtung
	Stifte: Holz
Farbe	Silbergrau – Holz
Produktabmessungen	Länge 75 cm x Breite 18 cm x Tiefe 12 cm
	Gewicht : 1.5 kg
Anzahl der Haken	5 Doppelstifte (10)
Kapazität	5 kg /Stift
Befestigung	Schrauben (im Lieferumfang enthalten)
Umweltbelastung	100 % recycelbar
Herkunftsland	Design und Entwicklung Frankreich - Herstellung RPC
Garantie	5 Jahre
Reparierbarkeitsindex Ersatzteil	10 ALBA garantiert die Lieferung aller Ersatzteile für 5 Jahre (Siehe Bedingungen bei Ihrem Händler/Vertriebspartner)

## VERPACKUNGSMASSE

* Verkaufseinheit (x1UV) Karton	Maße: L. 76 cm x B. 18 cm x H. 12 cm
	Gewicht : 1.70 kg
* Masterkarton (x6UV)	Maße: L. 77,3 cm x B. 38,4 cm x H. 37,4 cm
	Gewicht : 11.4 kg
Umweltbelastung	100 % recycelbar

## BESTEHENDES DESIGN:

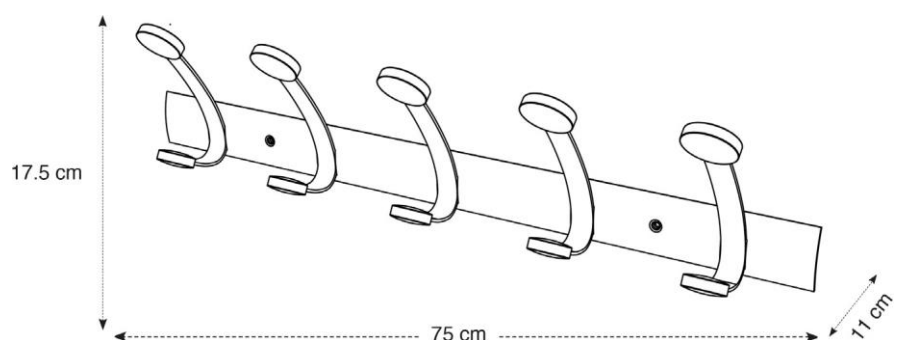

Quand le beau rejoint l'utile